

Les différents styles du mobilier rural en Bourgogne

par André LAURENCIN,
conservateur honoraire
du Musée Denon
à Chalon-sur-Saône

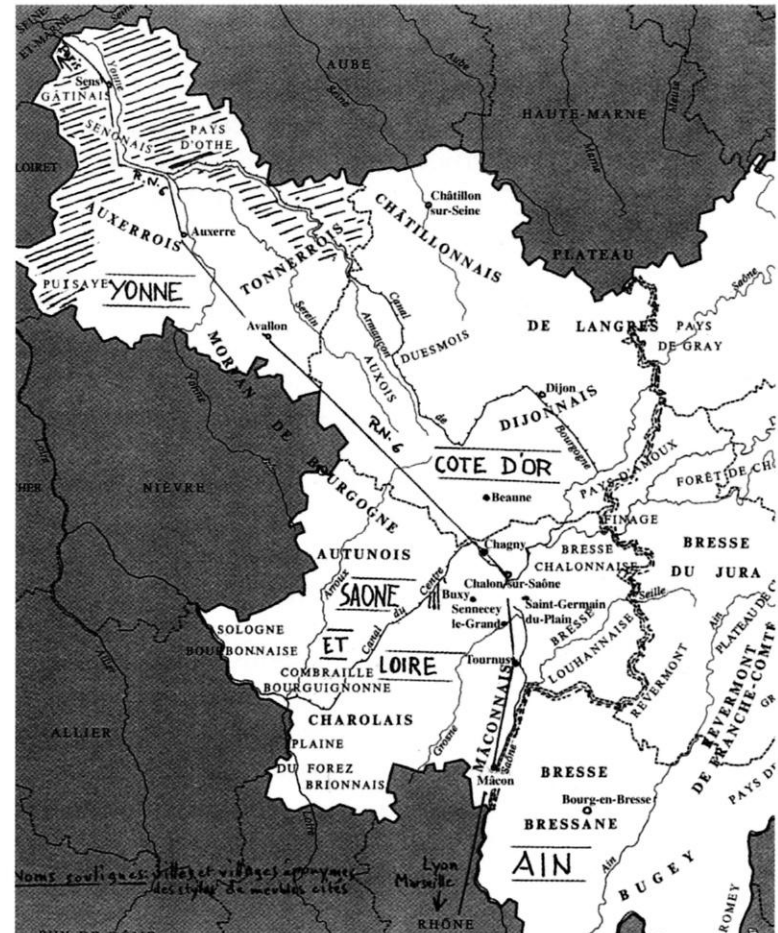

Styles de l'Yonne

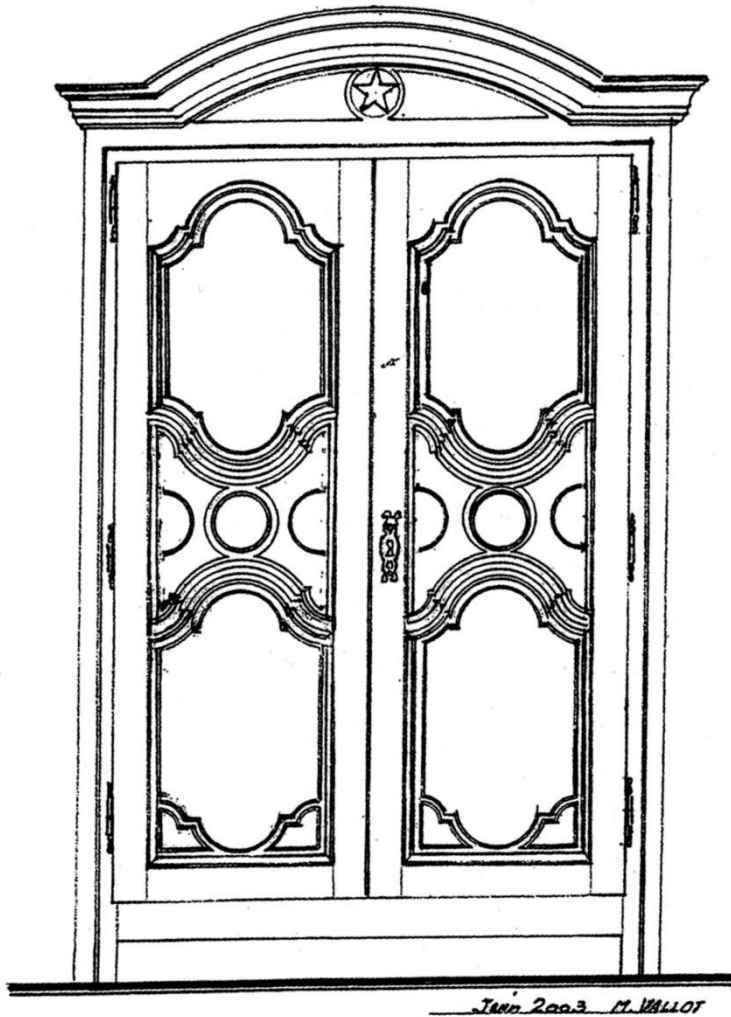

J.-B. MAES (1766-1833), menuisier à Paris :
 Armoire au tracé rationnel et simple suivi couramment
 dans le nord de l'Yonne mais souvent « adouci » en Louis XV.

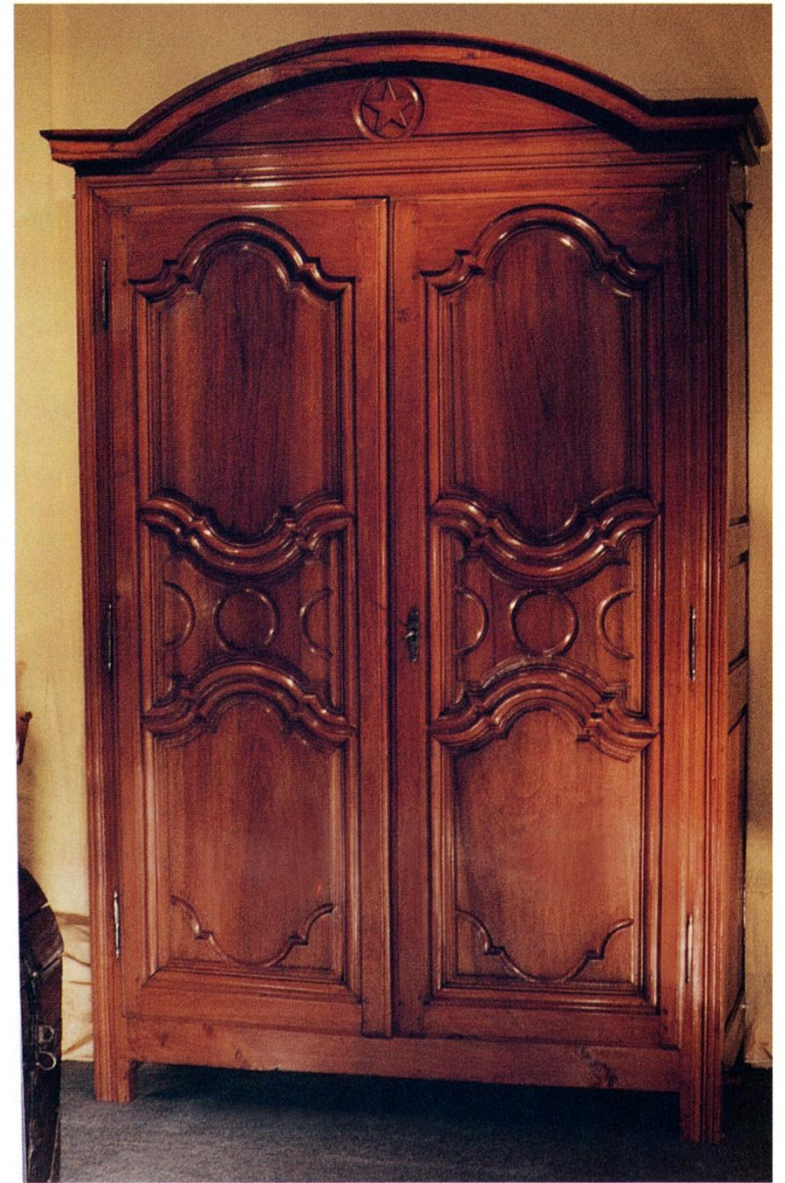

2. Jean-Baptiste Maes (1766-1833) :
 armoire indiquant l'influence de Paris dans l'Yonne.

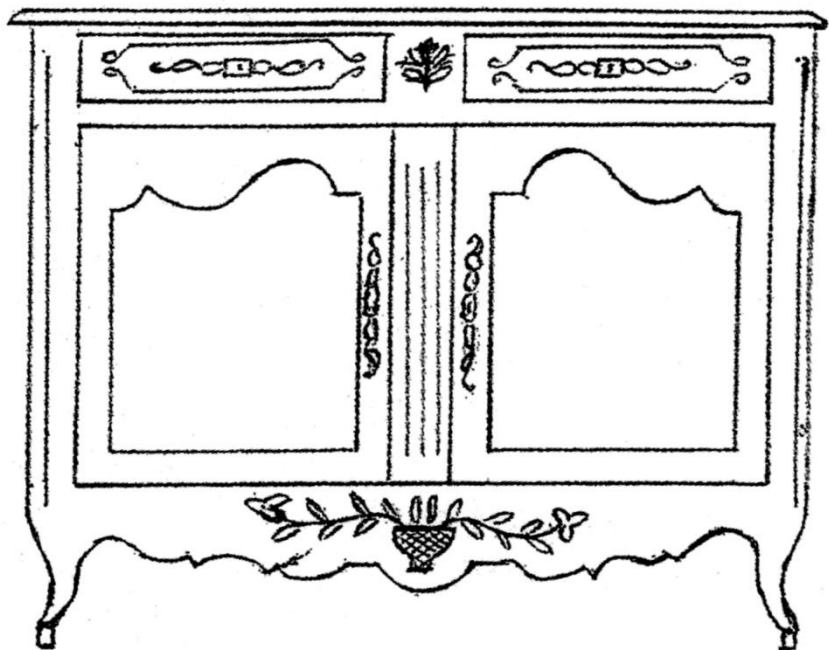

Buffet à un corps parfois appelé commode relevé
à Druyes-les-Belles-Fontaines (Yonne) au sud de la Puisaye.



6. Buffet à un corps de l'Yonne.

Styles de la Bourgogne du Sud

Styles rive gauche de la Saône

Style de Tournus

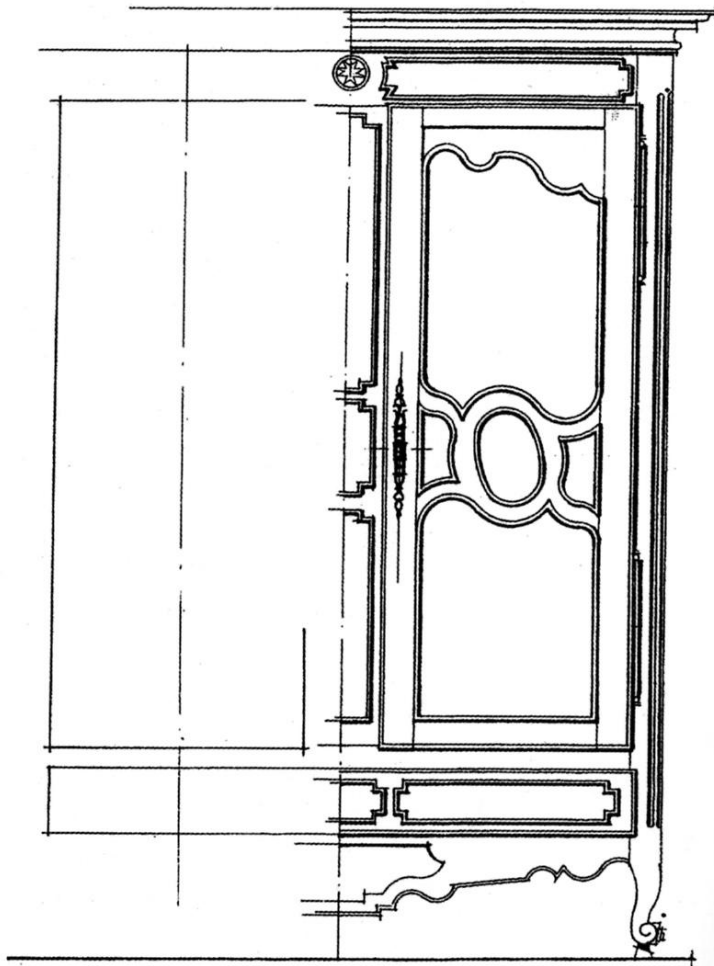

Tournus (Saône-et-Loire) :

Armoire conforme au style de J.-M. Giraud (1758-1842) avec des bois (noyer, frêne) conformes au goût bressan (h : 2,26 m). Enquête P. Leconte, EMT 4.

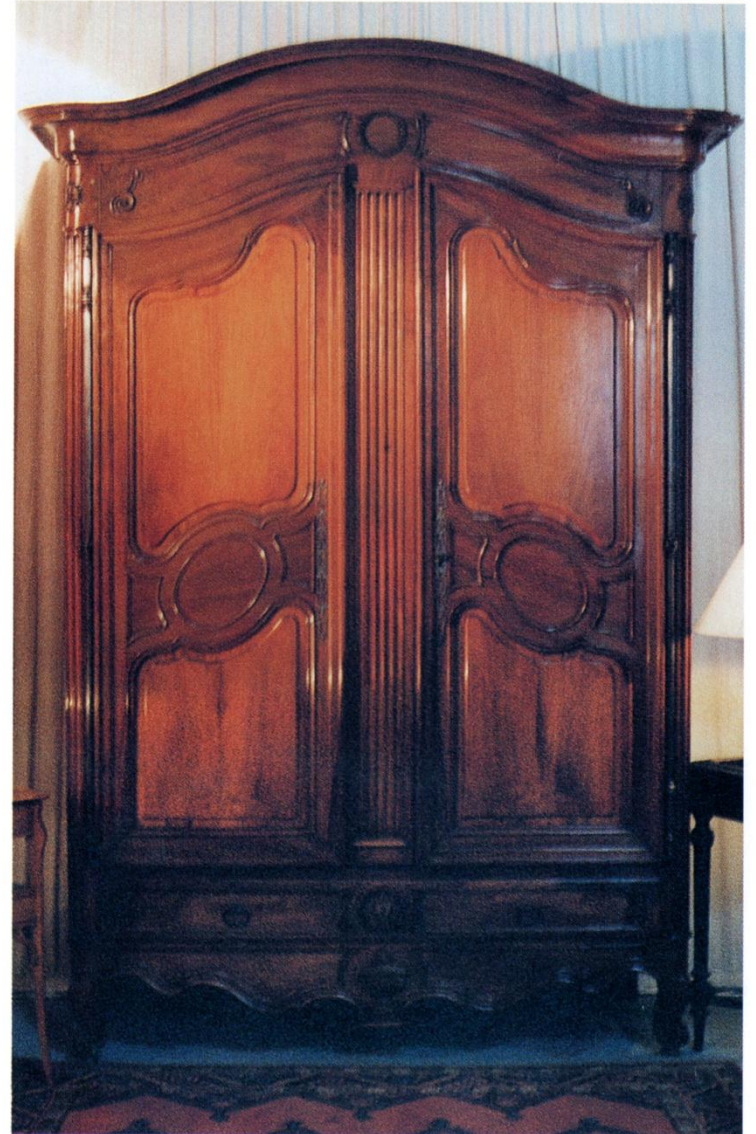

3. D'après Jean-Marie Giraud (1758-1842) : armoire de Tournus (style qu'il y a installé en 1797).

Style de St-Germain-du-Plain

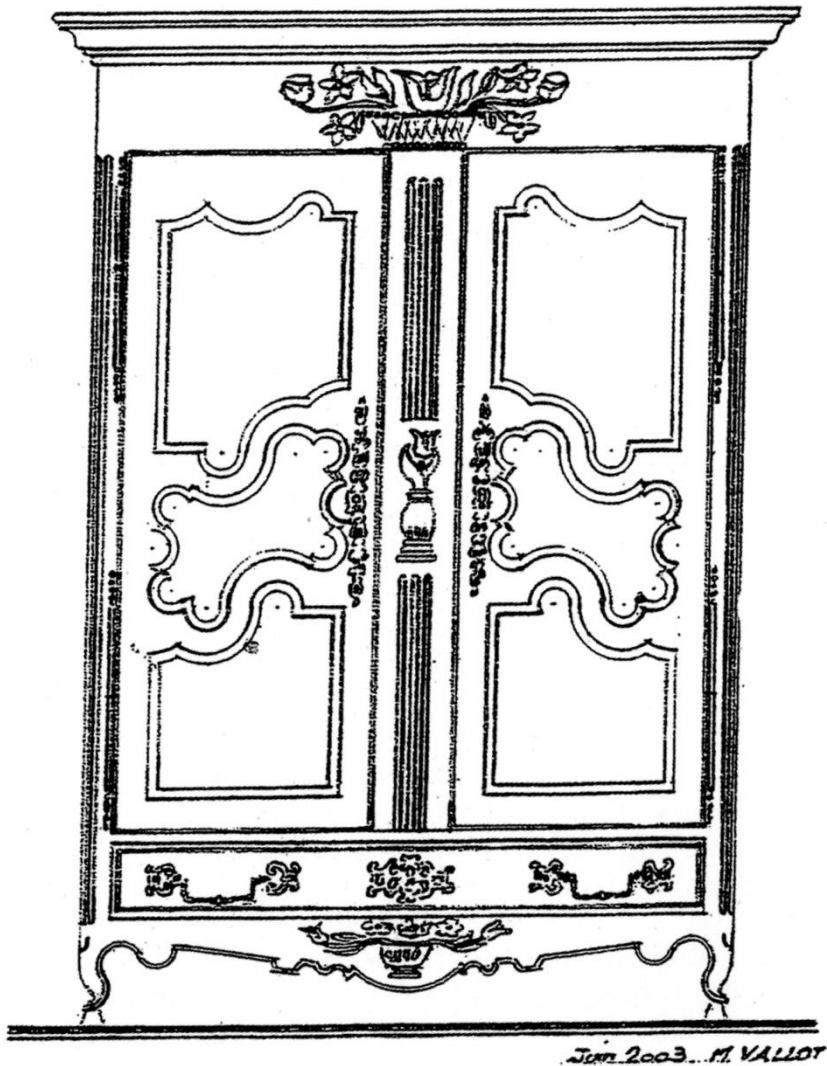

Pierre Rebillard :
armoire de Saint-Germain-du-Plain.



13. Pierre Rebillard (1822-1906) :
armoire de Saint-Germain-du-Plain.

Styles bressans à deux tons de bois

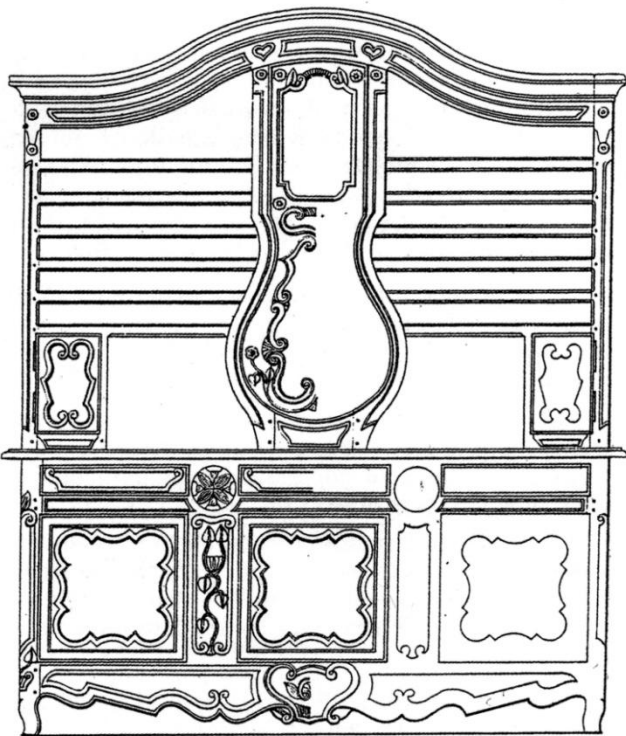

Bourg-en-Bresse (Ain) :

Vaisselle-horloge en cerisier et panneaux de loupe d'orme (h. : 2,39 m). Malgré sa rareté, ce meuble est emblématique de la Bresse. Enquête G. Blox, EMT 26.

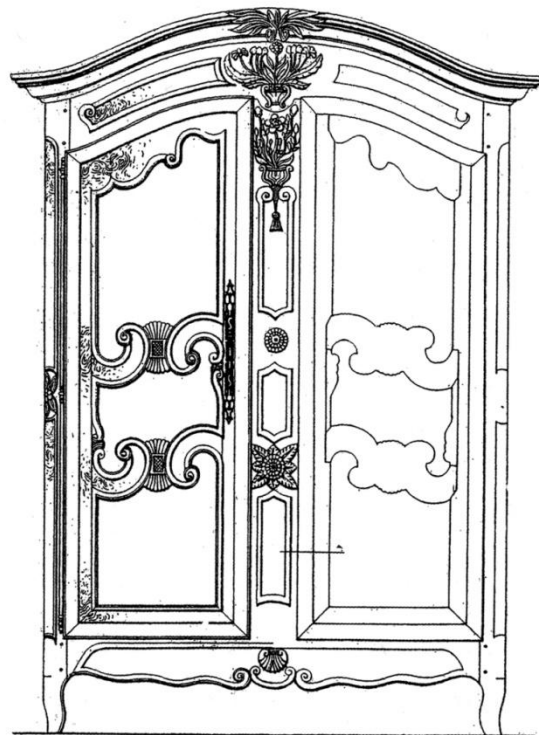

Bourg (Ain) :

Armoire en cerisier et loupe de frêne (h : 2,30 m), enq. Blox et Aussonne, EMT 74.



7. Armoire bressane à deux tons de bois.

Styles rive droite de la Saône

Style charolais

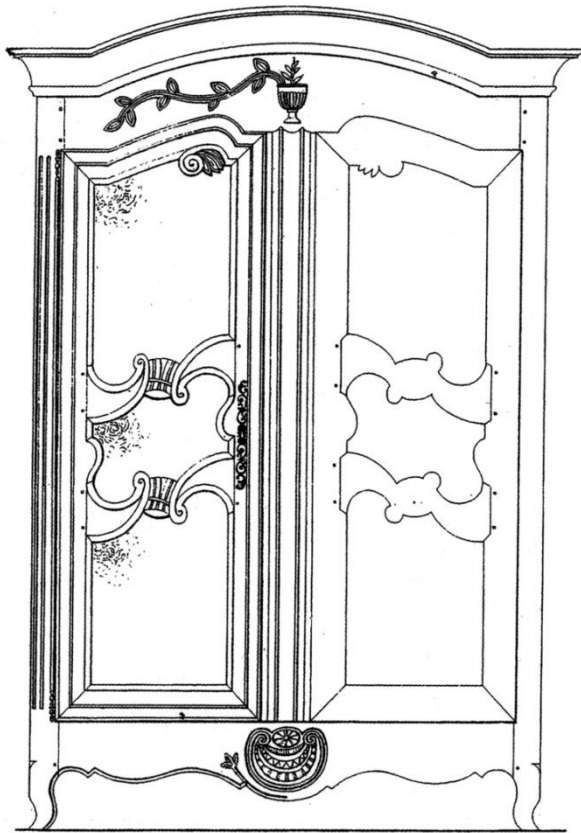

Saint-Julien-de-Civry (Saône-et-Loire) :

Armoire charolaise (h : 2,42 m), noyer, enq. A. Aussonne, EMT 142.
Même tracé, styles opposés ; dans les deux cas, corniches plus souvent droites.



4. Buffet à deux corps charolais,
XVIII^e siècle.



8. Buffet de style charolais.

Style Sennecey-le-Grand et dérivés



5. Buffet provençal apporté à Chalon-sur-Saône vers 1830 ayant inspiré à Claude Petit le style de Sennecey-le-Grand.

Style Sennecey-le-Grand et dérivés

- Sennecey



12. Claude Petit :
son armoire personnelle, après 1844 (ferrures de Laives).

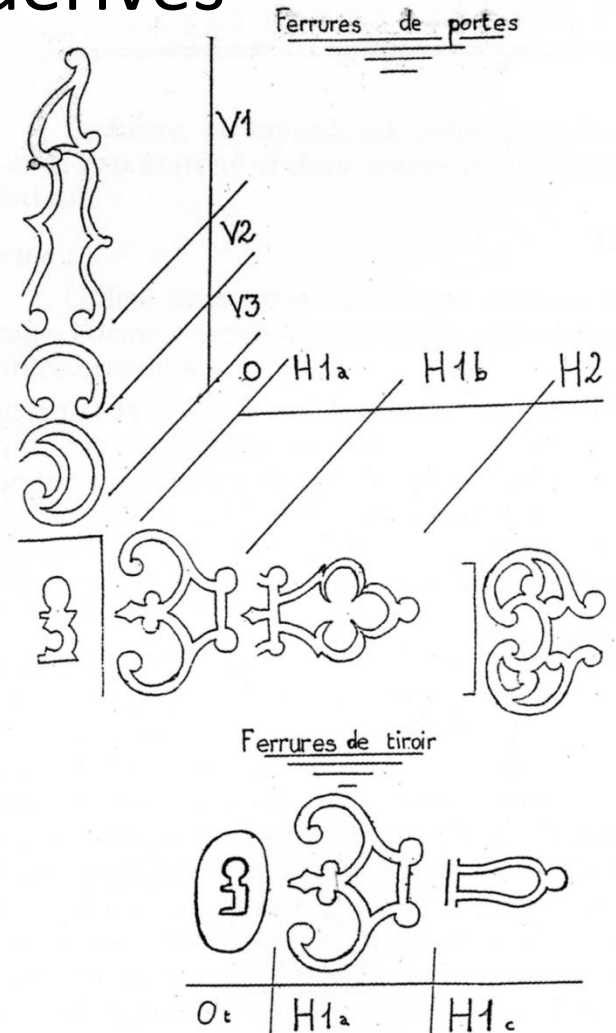

Ferrures de portes et de tiroirs de Sennecey-le-Grand

Le bas et le haut de l'entrée de serrure sont symétriques et les motifs s'ajoutent ou non à V1 suivant l'effet recherché. Les variantes H sont moins systématiques. En 1844, Louis Bordet, à Laives, ajoute après V3 une roue munie de rayons.

Style Sennecey-le-Grand et dérivés

- Sennecey



10. Claude Petit (Sennecey, 1813-1856) :
buffet à deux corps (1847).

Style Sennecey-le-Grand et dérivés

- Sennecey

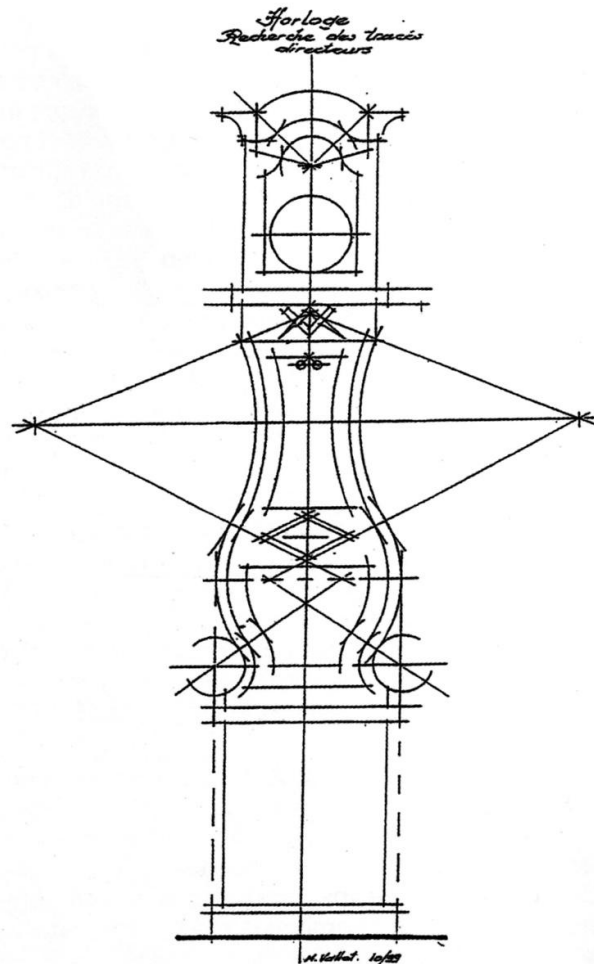

Claude Petit :
horloge destinée à un compagnon tailleur de pierre
(son beau-frère ?), recherche des tracés directeurs.



11. Claude Petit :
horloge destinée à un compagnon tailleur de pierre.

Style Sennecey-le-Grand et dérivés

- Sennecey



XV. Armoire (Joseph CHAUX, environ 1875)
cf. p. 140, notice V



9. Claude Laborier (Nanton, 1819-1864) :
armoire de Sennecey (1852).

Style Sennecey-le-Grand et dérivés

- Buxy

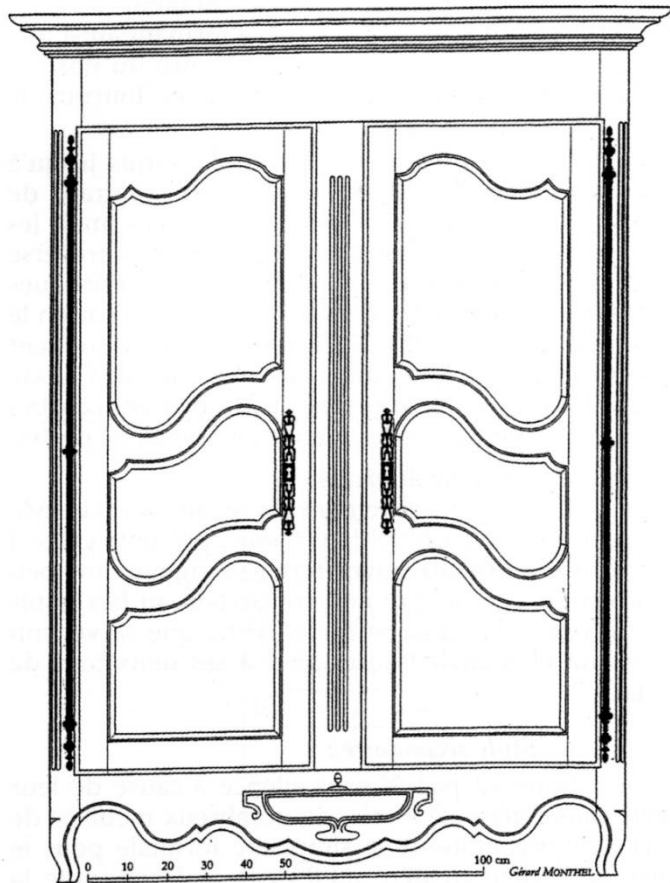

Buxy (Saône-et-Loire) :

Armoire caractérisée par le placage en noyer du bandeau et la soupière de la traverse inférieure (atelier Napoly).



14. Atelier Napoly, vers 1845 :
armoire de Buxy.

Style Sennecey-le-Grand et dérivés

- Buxy



15. Atelier Napoly, vers 1845 :
buffet à deux corps de Buxy.



16. Joseph Flèche (1810-1891) :
buffet de Buxy à décor et traverses charolais.